



Crimping System Ferpess C-46



GMP und Annex 1 konform

GMP and Annex 1 conform



Standort und Energie
unabhängig

independent of electricity and
location



Höhe individuell bestimmbar

height adjustable as needed

C- 46 Crimping Maschine

Die C – 46 wird von Hand über einen Hebelarm betrieben. Dadurch ist sie energieunabhängig. Ihre geringen Abmasse und das niedrige Gewicht machen sie mobil.

Das Arbeiten mit der C-46 ist gegenüber herkömmlichen Hand-Bördelzangen einfacher und präziser. Sie ist bestens für kleinere Stückzahlen geeignet.

Mit einer Öffnungszange ausgestattet – Ideal als Beigerät zu automatischen Schliessmaschinen.

FERMPRESS die Erfinder der 4-Backen
Crimpzangen

C- 46 Crimping System

The C – 46 is operated manually by moving a lever arm, no electricity needed. Small dimensions and light weight provide for excellent mobility.

Compared to conventional hand pliers the C-46 offers easier and more precise handling. Best suited for smaller lots.

Equipped with opening pliers, the ideal addition for automated closing machines.

FERMPRESS the inventors of the 4-jaw
crimping pliers



Features and Advantages of the C-46

Eigenschaften und Vorteile der C-46

- Gebaut für die Ansprüche in modernen Labors oder Fabrikationen
- GMP und Annex 1 gerecht
- Sterilisierbar
- Einfache Bedienung
- Schneller Crimpkopf-Wechsel
- Auch zum Öffnen der Crimpverschlüsse geeignet
- Ansprechendes Design
- Einfacher und präziser als Handzangen

Features and Advantages of the C-46

- built for demands of modern laboratories or manufacturers
- GMP and Annex 1 conform
- sterilizable
- easy handling
- fast change of crimp head
- suitable for opening crimp closures
- pleasing design
- easier and more precise than hand-held pliers

Technische Daten

Crimpzangen	NW 8 – 32
Materialien	Alu elox, V2A
Masse	353 x 150 x 569mm
Gewicht	ca. 4.5 KG

technical specifications

Crimp pliers	NW 8 – 32
Materials	Alu elox, V2A
Dimensions	353 x 150 x 569mm
Weight	ca. 4.5 KG

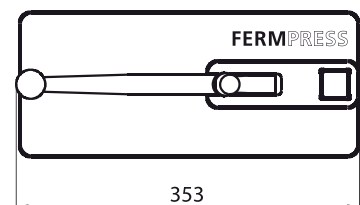
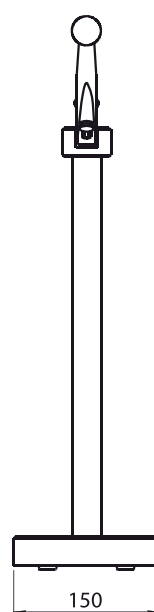
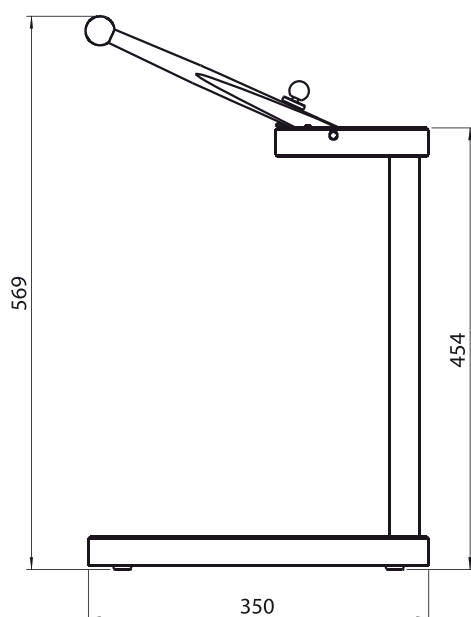

Unverbindliche Angaben, Änderungen jederzeit vorbehalten. | For information only and without responsibility.